



379/404 LE

MF CENTORA

7380/7382

496 LE

MF DELTA

9380



A MASSEY FERGUSONTÓL

**8. oldal**

Kalással előre történő
terménybeadagolás előlről

**12. oldal**

SuperFlow behordócsiga –
10,7 m széles, új generációs
PowerFlow vágóasztal

**16. oldal**

MF Centora – Cséplés és
szalmarázó ládákkal történő
magleválasztás

**18. oldal**

MF Delta – Cséplés és rotoros
magleválasztás

**24. oldal**

Nagy teljesítményű kiegészítők

**32. oldal**

Egy hely, amely kiválóan alkalmas egy hosszú munkanap eltöltésére – a Skyline kezelőfülke

**44. oldal**

Jó kialakítás esetén minden elvégzendő feladat gyerekjátéknak tűnik

Tartalomjegyzék

- 04 Minőségi gyártás
- 06 Technológia egy új agrárgazdálkodási éra szolgálatában
- 08 Kalással előre történő terménybeadagolás előlről
- 10 PowerFlow – a nagy teljesítményű vágóasztalok etalonja, minden körülmények között
- 12 SuperFlow behordócsiga
- 14 Egyedülálló 8 szalmarázó ládás hagyományos vagy hibrid kialakítás
- 16 Cséplés és szalmarázó ládákkal történő leválasztás
- 18 Cséplés és rotoros leválasztás
- 20 Constant Flow funkció
- 22 Bemutatjuk a Venturi tisztítórendszert
- 24 Nagy teljesítményű kiegészítők
- 26 Gondos terménykezelés
- 28 Atrak opció
- 29 Kifinomult dőléskiegyenlítés – AutoLevel opció
- 30 Teljesgép-szintezés
- 32 Egy hely, amely kiválóan alkalmas egy hosszú munkanap eltöltésére
- 34 Egy otthonos munkakörnyezet – A Skyline kezelőfülke
- 36 A logikus elrendezésű kezelőszervek egyszerűvé és egyértelművé teszik a kezelést
- 38 Az Ön csendes, de aktív segítőtársa a munkában
- 40 Integrált információk és működésszabályozás karnyújtásnyira
- 42 Az éjszaka nem akadály
- 44 Jó kialakítás esetén minden elvégzendő feladat gyerekjátéknak tűnik
- 46 Motor
- 48 Teljes támogatás Ott leszünk, amikor szüksége van rá
- 50 Műszaki adatok
- 54 A gép áttekintése



Breganze, Olaszország

A Massey Ferguson minőségi megoldásokat kínáló betakarítási központja, a precíziós gyártás és tervezés hazája

Minden gépünk itt „születik”; ez az a hely, ahol minden részegység egy nagyszerű teljesítményű géppé áll össze. A breganzei kombájngyár Olaszország Vicenza nevű tartományában található. A világ különböző helyein működő Massey Ferguson gyárakhoz hasonlóan ez a gyár is hosszú, büszke múltra tekint vissza a mezőgazdasági gépgyártás terén.

A Breganzében lévő üzem hibrid és 8 szalmarázó ládás, valamint középkategóriás Massey Ferguson kombájnokat gyárt az európai, afrikai és közel-keleti piacok számára. Ez a modern, 220 000 négyzetméteren működő létesítmény több mint 500 embert foglalkoztat. A breganzei gyárban a kombájnokat elkötelezett csapat állítja elő a legmodernebb technológiával, a legmagasabb műszaki és minőségi elvárások szerint.

Napjainkban Breganzében különböző cséplési technológiát alkalmazó kombájnok készülnek. Minden kombájn többféle, akár 10,7 m szélességű FreeFlow vagy PowerFlow vágóasztallal szerelhető fel, melyek kialakítása a betakarítási sebesség és hatékonyság maximalizálását és a terményvesztés minimalizálását szolgálja.

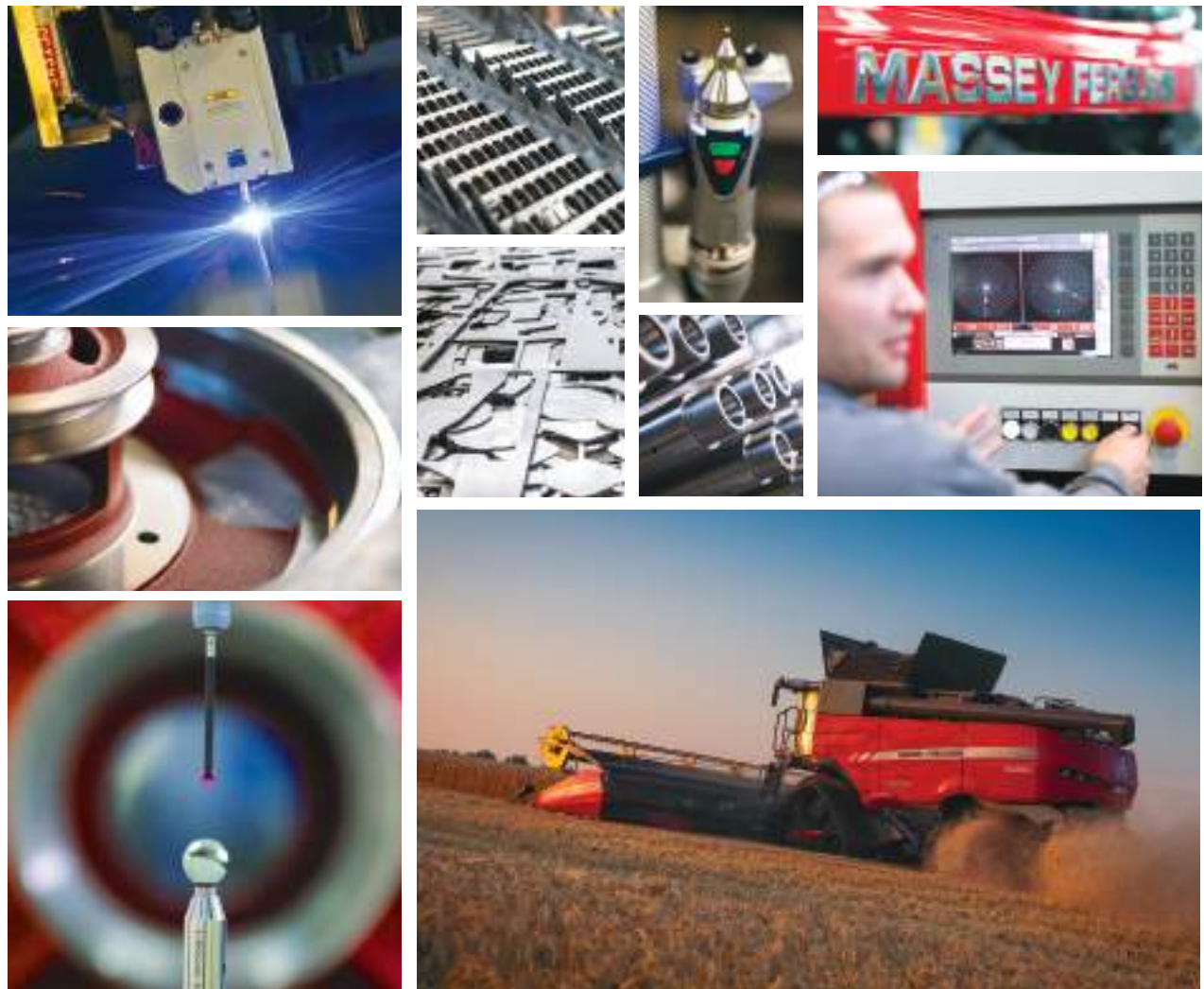



Technológia egy új agrárgazdálkodási éra szolgálatában

A Massey Ferguson új Delta és Centora kombájncsaládja nagy teljesítményű kombajnokat kínál azon gazdálkodók számára, akik megbízhatóságot, kiszámíthatóságot, valamint olyan technológiát keresnek, amely elvárásaiknak és anyagi lehetőségeiknek egyaránt megfelel.

Modell	Max. teljesítmény (LE/kW)	Szalmarázó ládák/Rotor	Magtartály térfogata (liter)	Típus
MF CENTORA 7380	379/279	8	10 500	Hagyományos
MF CENTORA 7382	404/297	8	12 500	Hagyományos
MF DELTA 9380	496/365*	2 x 4,25 m	12 500	Hibrid
MF CENTORA 7380 AL	379/279	8	10 500	Hagyományos
MF CENTORA 7382 AL	404/297	8	10 500	Hagyományos
MF DELTA 9380 AL	496/365*	2 x 4,25 m	10 500	Hibrid

*teljesítményrámával

- Nagy teljesítményű hibrid vagy hagyományos cséplőszerkezet és magleválasztási technológia
- Akár 10,7 m szélességű PowerFlow vágóasztalok, a nehéz körülmények között is tökéletesen egyenletes beadagolás és a kiegyensúlyozott teljesítmény érdekében
- Integrált technológiai megoldások az automatikus kormányzás és a gépfelügyelet érdekében
- Új iparági etalont teremtő Skyline kezelői környezet
- Minden modell esetében rendelkezésre álló, mérsékelt többletkiadást jelentő teljesgép-szintezési opció
- Teljesítményt növelő Constant Flow funkció





Kalással előre történő terménybeadagolás előlről

A kombájn megfelelő terményellátásának biztosítása a vágóasztal felől alapvető feltétele a nagy teljesítménynek – ha itt minden rendben van, akkor a kombájn többi, optimálisan működő részegysége jó eséllyel éri el a 100%-os hatékonyságot. Emberöltőnyi tapasztalattal a háta mögött a Massey Ferguson az iparági etalont jelentő Premium PowerFlow vágóasztalt ajánlja megoldásként. A kipróbált, szíjhajtású továbbító felület a betakarítási folyamat első lépéseként aktívan segíti a termény kombájnba történő beadagolását.

Terra Control II – a legfejlettebb vágóasztal-szabályozó rendszer

A TerraControl II automatikus funkciók egész sorát kínálja a vágóasztal-szintező és a talaj kontúrját követő (talajnyomás-szabályozó), valamint táblavégi fordulókezelő rendszerhez – az összes paraméter a gépkezelőnek kézre eső multifunkciós karral szabályozható. A kívánt automatikus munkamagasság kismértékű módosításai gyorsan és könnyen hajthatók végre, így a változó körülmények között mindig egyenletes mértékű lesz a beadagolt terménymennyiség.

Az automatikus motollafordulatszám-szabályozó funkcióval kombinálva, a rendszer számos feladatot vesz le a kezelő válláról, aki ezáltal teljesen a gép képességeinek optimális kihasználására összpontosíthat.

A finoman és pontosan működő vágóasztal-hidraulika, amely néhány gombnyomással vezérelhető, a Massey Fergusont fémjelzi, és sokkal könnyebbé teszi az egész napos munkát.

PowerFlow - a nagy teljesítményű vágóasztalok etalonja, minden körülmények között



A vágóasztal gyors fel- és leszerelését lehetővé tevő **kombinált gyorscsatlakozó** alapfelszereltség.



A PowerFlow vágóasztalhoz **opcionálisan rendelhető repcecsiga** a magas szárú növények esetén javítja a terményáramlást a ferdefelhordó felé, így jelentősen csökkenti a terményvesztést, és növeli a gép teljesítményét. A repcebetakarító csomagot két elektromos oldalkasza egészíti ki.



Az öntisztuló és élességét megőrző **Schumacher kaszaszerkezet** a percnkénti 1220-as vágásszámmal a legjobb teljesítményű kaszaszerkezetnek számít az iparágban. Nehéz körülmények között is biztosítja a folyamatos terményellátást.



A kaszaszerkezet **0,9 m-re** helyezkedik el a gyűjtőcsigától, így a rálátás és a teljesítmény optimális. Az érdes felületű PowerFlow szállítószalagok állandó sebességgel továbbítják a terményt a kaszától a ferdefelhordóig. A szalagok a köveket is elterelik, így azok nem jutnak be a gépbe, és nem okoznak ott kárt.

7,7m

PowerFlow



9,2-10,7 m

széles, új generációs PowerFlow vágóasztal



A nagy teljesítményű, 762 mm átmérőjű, teljes szélességében bedobóujjakkal felszerelt **SuperFlow befordósiga** bármilyen terményben, minden körülmények között biztosítani képes a feltorlódásmentes, egyenletes terménytovábbítást.



A gyors és egyszerű **csigabeállítás** arra ösztönzi a kezelőt, hogy az optimális terményáramlás érdekében mindig állítsa be megfelelően a csigát a különféle terményekhez.



Az új **SuperFlow** befordósiga 41%-kal nagyobb aktív felülettel rendelkezik, mint a legjobb versenytársa a kombájnpiacra – nagy beadagolási teljesítmény és remek hatékonyság jellemzi.



A 10,7 m-es asztal esetében a kettős meghajtású **Schumacher kaszaszerkezet** a nagy vágásteljesítményt szolgáló állandó vágásebességet az egy hajtóműves megoldással összehasonlítva a hajtáslánc kisebb leterhelése és fokozott üzembiztonság mellett valósítja meg.

762 mm-es SuperFlow befordósiga

41%

-kal nagyobb aktív felület a piacon elérhető legjobb versenytárshoz képest

SUPERFLOW BEHORDÓCSIGA

PowerFlow





Kiváló magtisztaság a cséplési és magleválasztási technológiák különböző lehetőségeivel – Egyedülálló 8 szalmarázó lédás hagyományos vagy hibrid kialakítás

Végső soron a magtartályba kerülő terménymennyiség biztosítja a bevételt és a nyereséget, így a veszteségek minimalizálása és a kiváló terményminőség elsődleges fontosságú a jövedelmezőség szempontjából. Mindkét egyedülálló cséplési rendszerünk kialakítása kiválóan alkalmas kis szemnagyságú termények széles (a kukoricától a fűmagig terjedő) skálájának, bármilyen körülmények között történő kezelésére, maximális rugalmasság és a választási lehetőségek széles tárháza mellett.

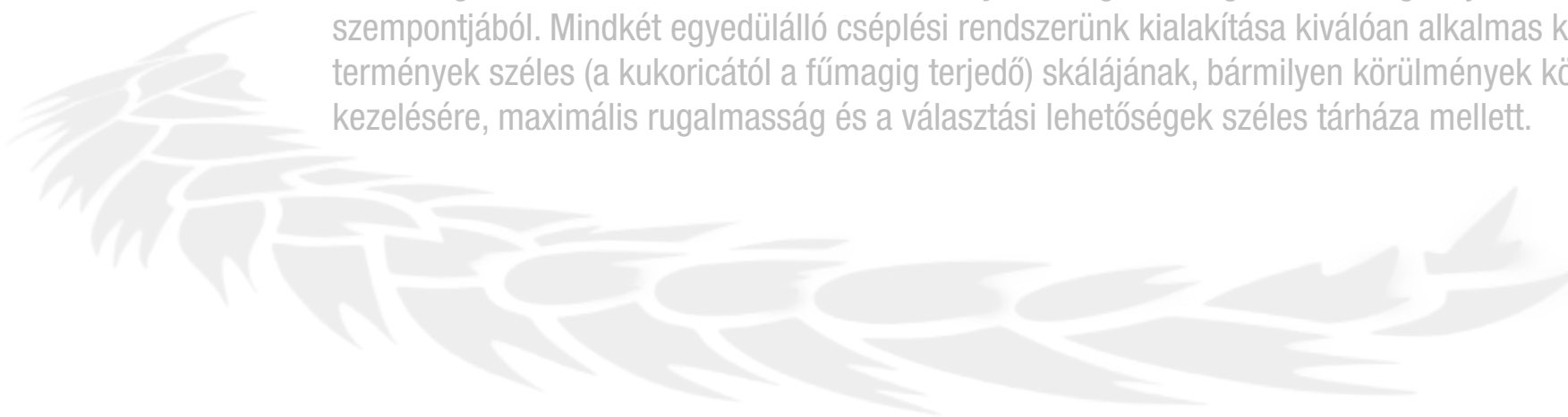

MF Centora kombájnok

Hi-Inertia cséplődob

A Massey Ferguson Hi-Inertia cséplődobja nagy igénybevételre tervezett tartórudakkal rendelkezik, amelyek a dob külső részén növelik a tömeget, és így módon (lendkerék-effektust kiváltva) fokozzák a dob tehetetlenségét.

Ez a jellemző garantálja a fordulatszám állandóságát még egyenetlen anyagáram esetén is, fenntartva ezzel a nagy áteresztőképességet és hatásfokot.

A cséplőrendszer a kiváló minőséget más gépekkel összehasonlítva rendkívül kis mértékű terménykárosodás mellett éri el.

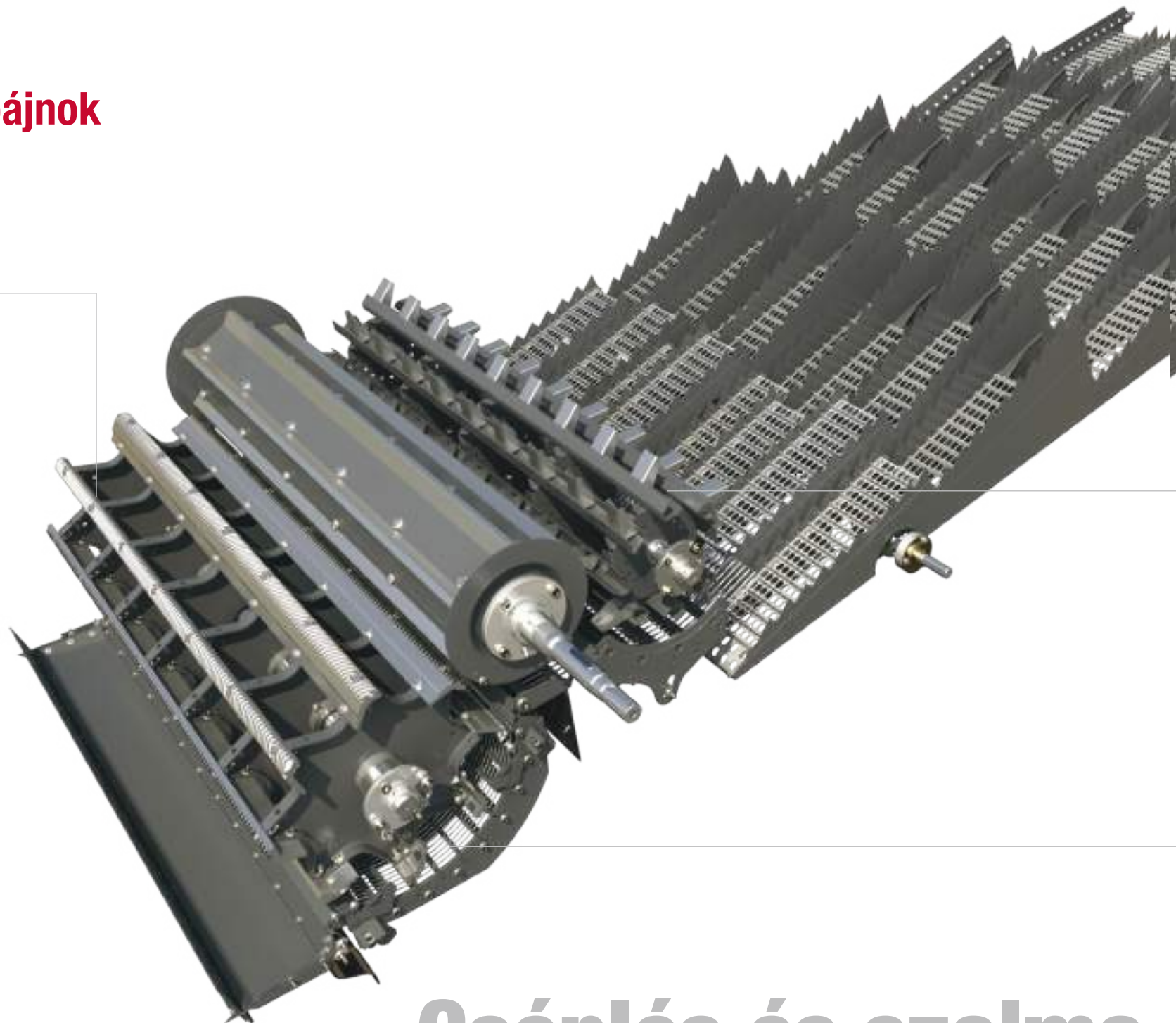

Cséplés és szalma

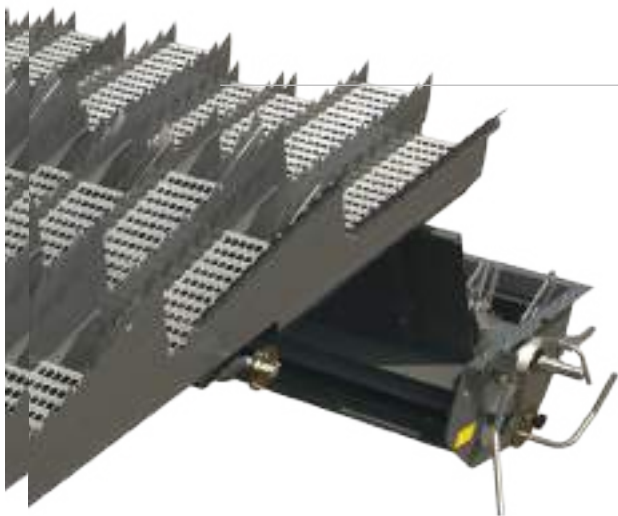

8 szalmarázó ládás magleválasztás

A szemek leválasztását az egyedülálló 8-ládás szalmarázó rendszer végzi, amelynek intenzitása akár 33%-kal is magasabb lehet, mint a 6-ládás kialakítású rendszereké. A rendszert kíméletes magleválasztás, alacsony energiaigény és ebből következő üzemanyag-takarékosság, valamint kiválóan bálázható szalma jellemzi.

Forgó leválasztó

A kíméletes és egyben tökéletes magleválasztást az állítható kosárhézagú és fordulatszámú forgó leválasztó működése is segíti.

Nagy teljesítményű dobkosár

A dobkosár hátsó részének harmadában a kosár drótfonatát dupla sorköz jellemzi, így itt a magleválasztás fokozottabb és a veszteségek is kisebbek, mint más kosarak esetében. A terményáramlás ezen pontján a cséplés már javarészt befejeződött, és a magleválasztás a legfontosabb művelet.

A dobkosárhézag egészen 40 mm-ig állítható, hogy egészen nagy volumenű anyagáramlást is lehetővé tudjon tenni. Ez különösen hatékonyan működik repce esetében, amikor a dobkosáron keresztül történő terményáramlás könnyebbé válik, és kiváló magtisztaság érhető el, valamint búzában, ahol ily módon megelőzhető a túlcséplés, és fokozható a magleválasztás.



rázó ládákkal történő leválasztás

MF Delta kombájnok

Cséplődob, dobkosár és adagolórotor

A Centora modellek bevált cséplődobját és dobkosarát felhasználó Delta kombájn nagyobb teljesítménye a fokozott rotoros magleválasztási képességnek és a nagyobb motorteljesítménynek köszönhető.

Az adagolórotor egyenletes és állandó volumenű terménytovábbítást biztosít a cséplőműtől a Hi-Separation rotorokhoz.

A nagy átmérőjű adagolórotor lendkerékhatást generál, és a centrifugális erő a gabonát a rotor külső részére és a leválasztókosáron történő áthaladásra kényszeríti. Ez az erőhatás kettő is választja a terményáramot, és könnyedén továbbvezeti az anyagot a két rotoron.



Cséplés és



Intelligens rotorkialakítás

Az egymással ellentétes irányban forgó rotorok a csigavonalszerű kialakításukkal behúzzák a terményt, majd a centrifugális erő segítségével kívülre irányítják. Ez azt jelenti, hogy a rendszer nagyobb terménymennyiséget képes átengedni, elkerülhetők az eltömődések, és sokkal nagyobb teljesítmény érhető el, mint egyéb hagyományos vagy rotoros kombájnok esetében.

Maximális magleválasztás

A terményáramlás elősegítésére a speciális kialakítású szeparátorujjak spirálalakzatban helyezkednek el mindkét rotor teljes hosszában. Ezen ujjak szögállásának kifejezetten az a célja, hogy csökkentse a szalma károsítását, és biztosítsa a hatékony magleválasztást.

A két rotor alatt elhelyezkedő leválasztókosarak kialakítása biztosítja a problémamentes és kis ellenállásba ütköző terményáramlást, és megakadályozza a szalma sérülését.



rotoros leválasztás



Constant Flow

A betakarítási teljesítmény növelésének kulcsa a kombájn folyamatos, teljes leterheltségen történő üzemeltetése. Ha az épp vágás alatt lévő állomány gyérebb, a kombájnba több anyagot kell adagolni a 100%-os leterheltségen történő üzemeléshez. A **Constant Flow** rendszer egyszerűen aktiválható a **PowerGrip kezelőkaron**. A cséplőrendszer hajtásrendszerébe épített két egyszerű érzékelő folyamatosan méri a meghajtáson és a dobkosáron áthaladó termény által okozott terhelés mértékét.

A Constant Flow rendszer azáltal tartja fenn az egyenletes terményellátást, hogy a haladási sebességet a cséplőrendszeren áthaladó anyagmennyiségtől függően szabályozza: a gép teljesítményét a cséplődobnál felügyeli, hogy a folyamat végén minél kisebb legyen a veszteség. Ezzel a rendszerrel optimális hatékonyság érhető el, még a legnagyobb kihívást jelentő termények feldolgozásakor is. A teljesítmény számos termény esetében akár **15%-kal** is javulhat, kevesebb lesz a veszteség, és a kezelő a gép más funkcióira összpontosíthatja a figyelmét.

Akár
15%
-os teljesítménynövekedés



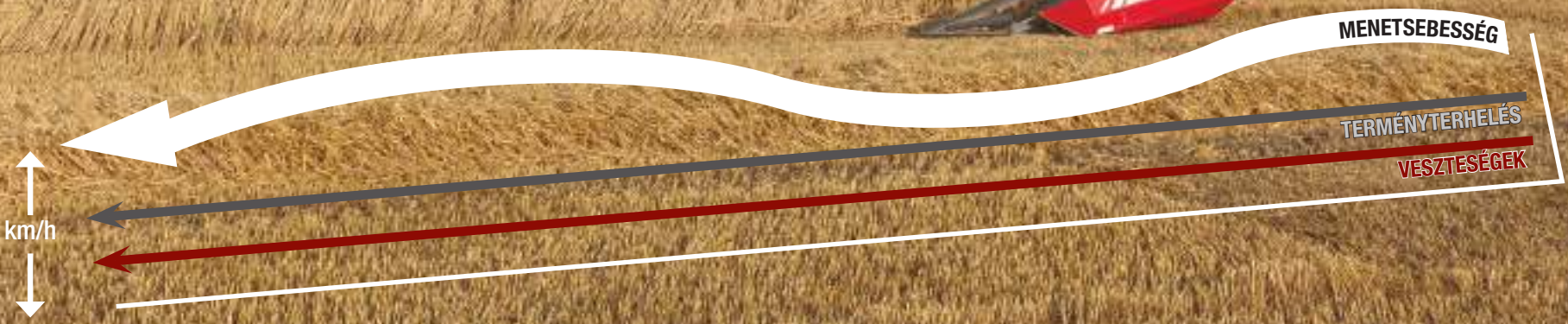
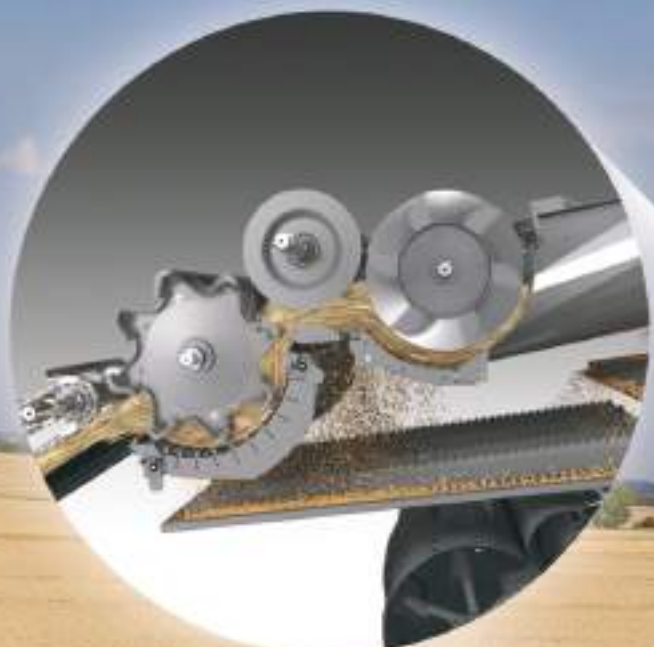

A megfelelő magtisztaság elérése az aerodinamika törvényszerűségeinek segítségével

Bemutatjuk a Venturi tisztítórendszert

Az MF Centora és az MF Delta kombájnokon egyaránt megtalálható, egyedülálló Venturi tisztítórendszer kiemelkedő tisztítási teljesítményt biztosít, melynek köszönhetően minimális szemvesztés mellett kiváló magtisztaság érhető el. A rendszer optimalizált légáramlást hoz létre a rostafelület 100%-án.

Az aerodinamikai elvek alapján kialakított légbevezető nyílások a ventilátorház középvonalában helyezkednek el, és az átáramló levegő mennyiségét megnövelve Venturi-hatást eredményeznek, ami lehetővé teszi, hogy a rendszer megbirkózzon a cséplő- és magleválasztó rendszerből ide kerülő nagy anyagmennyiséggel, és tisztán és hatékonyan elkülönítse a szemeket a pelyvától és a portól. A rosták alatti légáram által kiváltott intenzívebb nyomás nagyobb mennyiségű anyagot képes a rosták felszínére emelni és ott elválasztani, illetve kitisztítani.



A szabadalmaztatott kalászvisszahordó rendszer csigák segítségével szállítja vissza a kicsépeletlen kalászokat, és lapátkerék segítségével juttatja be őket a tisztítószekrénybe. A túlterhelés elkerülése érdekében a kapacitástól függetlenül hatékony újracséplés és egyenletes terítés valósul meg. A visszahordott mennyiség folyamatos ellenőrzés alatt áll, és a kezelőfülkéből egyszerűen szemmel tartható.



Az alapfelszereltség részét képező elektromosan állítható rosták helyzete a kezelőfülkéből változtatható, de ez a beállítás a tárolható és a később egyetlen gombnyomással előhívható kombajn-beállítások közé is felvehető.

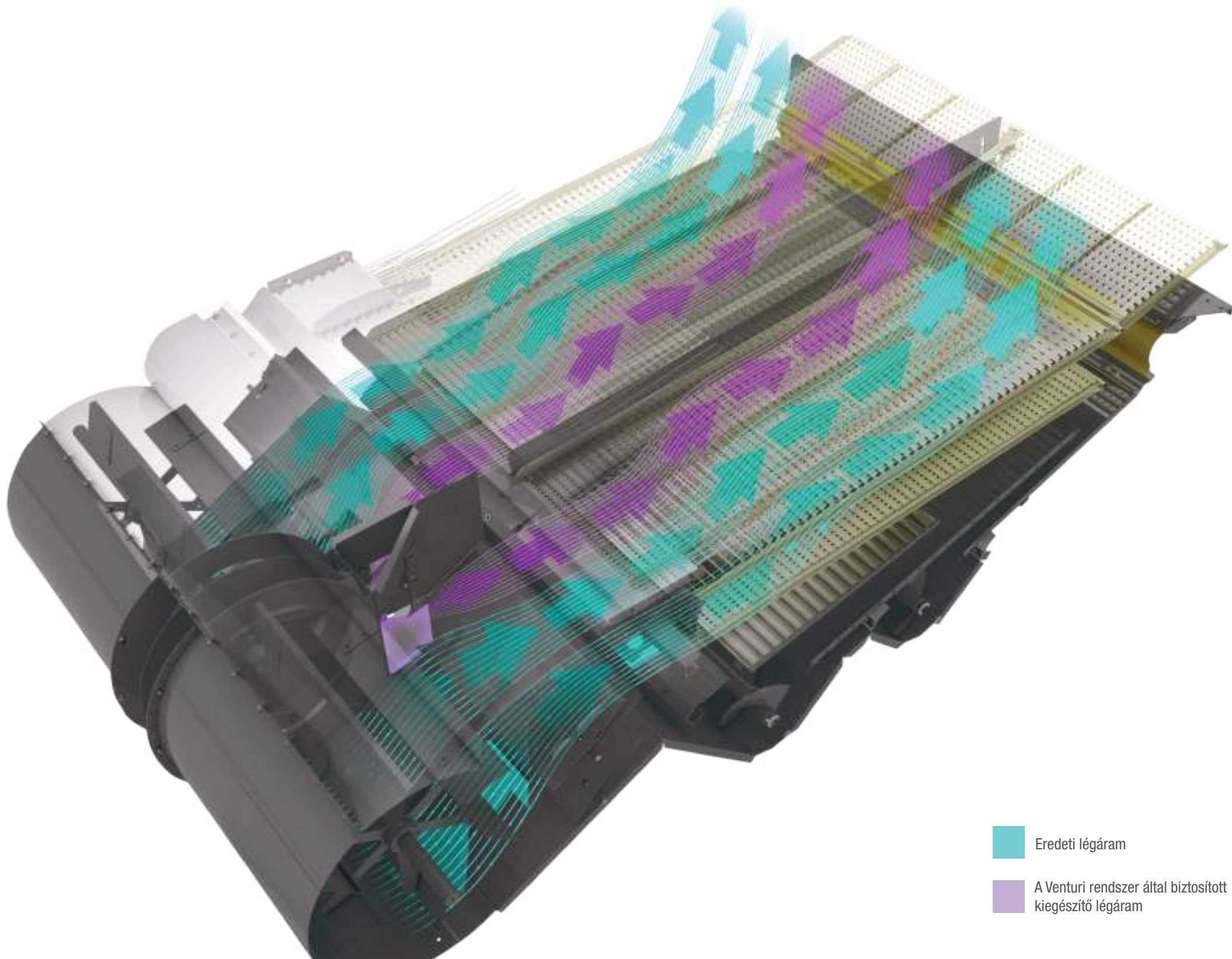

Eredeti légáram

A Venturi rendszer által biztosított
kiegészítő légáram

Nagy teljesítményű kiegészítők

Egy nagy teljesítményű kombájn birtokában a hatékonyságot növelő kiegészítőink létjogosultsága nem kérdéses. Így a nagy mértékben talajkímélő (min-till) szalmaszeccskázónk is nagy elismertségre tett szert teljesítményének és beállítási lehetőségeinek köszönhetően. A legszélesebb vágóasztalok esetében is garantált a teljes szélességben történő terítés – a pelyvaterítő pedig hatékony, és karbantartásnál nincs útban. A teljes betakarítási folyamatot figyelembe vevő, jól át gondolt kialakítás megkönnyíti a munkavégzést.



A hidraulikus meghajtású **pelyvaterítő** teljes mértékben állítható, és a rostákhoz való hozzáférés érdekében gázrugók segítségével egyszerűen félrehajtható.



A 9 és 10,7 méteres vágóasztalokhoz opcióként rendelkezésre áll a **MaxiSpreader** szecsckaterítő is, amely két forgó tárcsája segítségével egyenletesen szétteríti a szecsckát a teljes munkaszélességben. Az említett terítőtárcsák fordulatszáma a kezelőfülkéből állítható. Szeles munkakörülmények esetén a tárcsák úgy is beállíthatók, hogy a fordulatszám változtatásával kompenzálják a szél hatását.



A talajművelés szintjét a minimálisra csökkentő **Min-Till** szecsckázó 108 fogazott kése nyolc sorban helyezkedik el, és a szecsckázórotor fordulatszáma magasabb, mint sok hagyományos szecsckázóé. Nagyon rövid szecsckahossz is elérhető, ami a szalma gyors lebomlását eredményezi a talajban, ideális feltételeket teremtve ezzel minimális vagy semmilyen talajművelést nem alkalmazó (Min-Till/No-Till) rendszerek számára. A szecsckázó maximális terítési szélessége 9 méter. Az egyszerűen működésbe hozható, „kettős aprítást” biztosító, kiegészítő állókéstartóval még hatékonyabbá tehető a szecsckázás.



A **MaxiSpreader** szecsckaterítő egy **gombnyomásra** szállítási helyzetbe állítható. Ez az egyszerű művelet csupán másodpercekig tart, és nem igényel semmilyen szerszámot. A fordulókezelő rendszer forduláskor megfordítja a MaxiSpreader vagy a szecsckázó tereplőlemezeinek aktuális beállítását.

A Min-Till szecsckázó nyolc sorban elhelyezkedő

108 fogazott késsel rendelkezik, és rotorjának fordulatszáma magasabb a legtöbb hagyományos szecsckázóénál.



Az MF Centora és az MF Delta egyaránt nagyszerűen bálázható, minőségi rendet képez.



A magtartály úrtartalma	Alapfelszereltség	AutoLevel opcióval
	liter	liter
MF Centora 7380	10 500	10 500
MF Centora 7382	12 500	10 500
MF Delta 9280	12 500	10 500

Gondos terménykezelés

A magtartályok – a kombájnok potenciálisan nagy teljesítményéhez igazodóan – nagy befogadóképességgel, akár 12 500 literes kapacitással és gyorsűrítő rendszerrel rendelkeznek, mely utóbbi sebessége a terményállapothoz igazodóan a kezelőülékből szabályozható. A magas forgótorony-kialakításnak és a különféle hosszúságban rendelhető ürítőcsőnek köszönhetően a terményszállító járműnek nem kell a renden taposnia. A tisztamag-felhordócsiga kialakítása lehetővé teszi a magtartály teljes és egyenletes megtöltését. Az eltérő ürítési követelmények kielégítésére négy különböző csigahossz és ürítőcső-kivitel áll rendelkezésre.



Elektronikusan nyitható magtartály



Nagyméretű kémlelőablak



A magtartály rendkívül egyszerűen hozzáférhető a motortérből, ha tisztításra vagy ellenőrzésre van szükség.

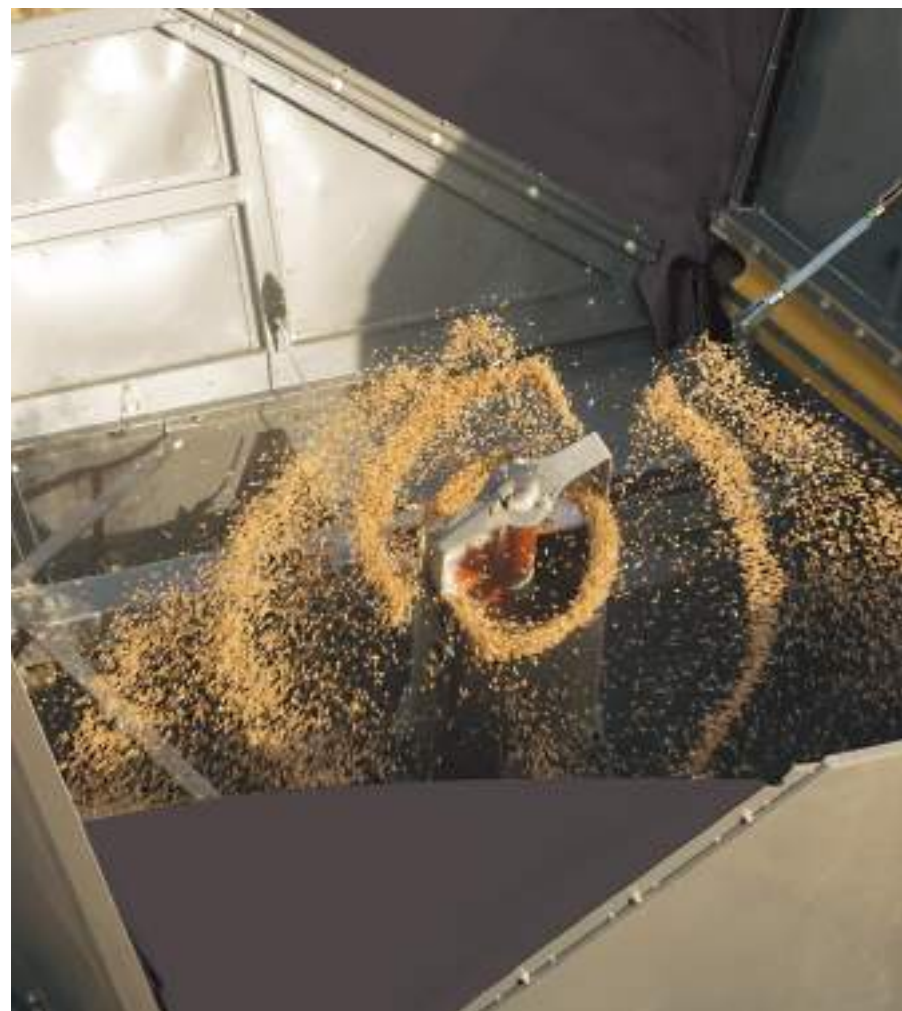

Jobb terepjáró képesség és kisebb talajnyomás

Ahol hevederes járószerkezetre van szükség, az opcionális ATRAK járószerkezetünk minden igényt kielégít – kényszerhajtású erőátvitel, automatikus hevederfeszítés és kedvezőtlen talajviszonyok esetén sokkal kisebb mértékű talajtömörítés.

A hevederes járószerkezet a menetkényelmet is fokozza nagyobb munkasebességeknél. Igen fontos megemlíteni, hogy 635 mm-es hevederszélesség esetében a kombájn teljes szélessége nem haladja meg a 3,5 métert. A közúti sebességet a helyi jogszabályoknak megfelelően kell megválasztani.



Integrált véglehajtások
- kifejezetten a nagyobb
terhelésre tervezett
kialakítás

Progresszív integrált
blokkfelfüggesztés –
egyszerű, mégis hatékonyan
biztosítja az egyenletes
haladást



A 4 támasztógörgő a kisebb talajterhelés
érdekében hatalmas felfekvő felületet
biztosít.

3,5 m teljes szélesség



Kifinomult dőléskiegyenlítés – AutoLevel opció

Csak igen kevés olyan szántóföld létezik, amely valóban sík terepen található, ezért a teljes gép szintezése valóban sokat számít.

A teljes gép szintezése - ez az egyetlen módja a maximális teljesítmény garantálásának

A fejlett önszintező kialakítás teljes rugalmasságot kínál Önnek rugalmatlan terepen.

Minden modell rendelkezésre áll AutoLevel változatban is, amely esetében a véglehajtások elforgatásával a teljes gép szintezése megoldható – egyszerű és bevált megoldás. A kombájn részegységeit úgy alakítottuk ki, hogy általában a gép vízszintes helyzete mellett képesek a legjobb hatékonysággal működni.

Ezzel a rendszerrel a rézsús táblákon tovább végezhető vízszintes helyzetben a munka, ezáltal a gép tovább tud maximális hatékonysággal dolgozni, így fokozva az eredményességet. Összkerékajítás és nagyobb méretű (akár 600/55 R26.5) hátsó gumibroncsok is rendelkezésre állnak a jobb járóképesség, iránytartás és biztonság elérése érdekében. A jobb manőverezőképeség érdekében a hajtott vagy normál kivitelű hátsó híd nagyon szűk fordulókat is lehetővé tesz.





12%







Egy hely, amely kiválóan alkalmas egy hosszú munkanap eltöltésére

A Skyline fülke

A kezelői környezet kulcsfontosságú a gép legjobb teljesítményének elérése szempontjából. A kifogástalan kilátás és a megfelelően elhelyezett kezelőszervek nagyban megkönnyítik a munkát és növelik a termelékenységet. A TechTouch terminálon elhelyezett, könnyen kezelhető menük egy pillanat alatt kellő információt szolgáltatnak, az aktív figyelmeztető rendszerek pedig óvják a befektetését. A kiváló minőségű zajszigetelő üvegek használatának köszönhetően a fülke belső zajszintje az iparágban egyedülállóan alacsony.

Egy otthonos munkakörnyezet

A Skyline fülke nagyvonalú helykínálattal járul hozzá a kezelő kényelmes munkakörnyezetének biztosításához, egyúttal garantálja a megfelelő rálátást az ürítőcsőre, a tarlóra, és a vágóasztalra. A nagyméretű, elektromosan állítható és fűthető tükrök, valamint az alapfelszereltség részét képező hátsó kamera TechTouch terminálra vetített képe segítségével a kezelő nagyszerűen rálát a kombájn mögötti területre is.



Tiszta rálátás a vágóasztal csatlakoztatásához a gyors le- és felszerelés érdekében



Hátsó kamera a még teljesebb látómező érdekében



Kiváló rálátás a gép oldalára a két részből álló tükröknek köszönhetően.



Világításvezérlő panel, CD-, DVD-lejátszót, USB-portokat, navigációt és Bluetooth rendszert is tartalmazó médiarendszer (opcionális), légkondicionáló

A fülke számos olyan funkciót tartalmaz, amelyet Ön joggal vár el egy ilyen minőségű kezelői környezettől:

- Teljesen automatikus légkondicionálás és fűtés
- Deluxe légrugós ülés 10-féle beállítási lehetőséggel
- Elektromosan állítható és fűthető, két részből álló visszapillantó tükrök
- Oktatóülés hűtő- és tárolórekeszsel
- Három irányban állítható kormányoszlop
- Multimédia-rendszer (opcionális)
- Biztonságos és könnyen használható fülkelépcsők!

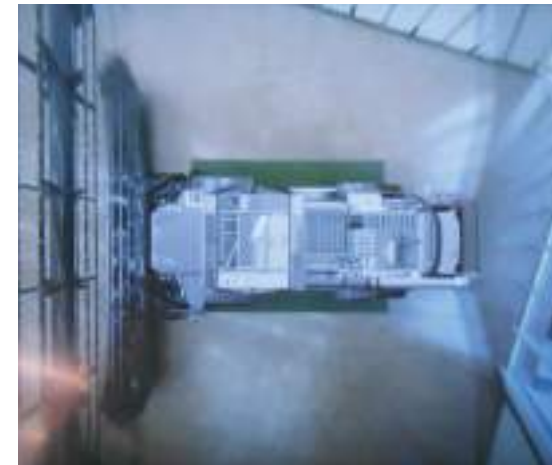

Az opcionálisan rendelhető díjnyertes 360° Kamera rendszer körkörös kilátást biztosít a fülkéből



A logikus elrendezésű kezelőszervek egyszerűvé és egyértelművé teszik a működtetést



- 01 Motollaemelés/-süllyesztés
- 02 Motolla előre/hátra
- 03 Automatikus leállítás
- 04 Vágóasztal fel/le
- 05 Vágóasztal-szintezés bal/jobbról
- 06 Ürités bekapcsolása
- 07 Üritőcső nyitása/zárása/automatikus üzemmódja
- 08 Automatikus vágóasztal-magasság
- 09 Automatikus kormányzás bekapcsolása



- 01 Motorfordulatszám állítása
- 02 Cséplődobhajtás bekapcsolása
- 03 Vágószerkezet indítása
- 04 Összkerék-hajtás bekapcsolása
- 05 Rögzőtűk bekapcsolása

PowerGrip vezérlőkar

A gépvezérlő interfész tökéletesen a gépkezelő kezére esik – a PowerGrip multifunkciós kar a kartámasz felső részén található, és tartalmazza a leggyakrabban használt kezelőszerveket. A kartámasz a kezelő igénye szerint emelhető és előrehúzható. Az előre és hátra történő haladás kapcsolása természetes, kevésbé fárasztó mozdulattal végezhető el.



- Motolla fordulatszámának beállítása
- Hajtás bekapcsolása

PowerGrip kartámasz

Az áttekinthető elrendezésű jobb oldali kartámasz az egyszerűen használható motorfordulatszám-vezérlő tárcsa mellett helyet ad a cséplés, az összkerék-hajtás és a rögzőtűk kapcsolójának is. A Softpad kartámasz az egész nap során kényelmes kezelést biztosít.

Terminál

Tökéletesen áttekinthető és könnyen elérhető a TechTouch terminál, amely a kombájnon minden lényeges teljesítményinformációját és beállítását kijelzi; az érintőképernyőn a kezelőszervek egyértelműen felismerhetők, és a beállítások könnyen elvégezhetők.



- 01 Cséplődob fordulatszámának állítása
- 02 Első dobosárhézag
- 03 Rotor fordulatszámának állítása
- 04 Ventilátor fordulatszámának állítása
- 05 Felső rosta beállítása
- 06 Alsó rosta beállítása
- 07 Szalmaszecskázó terelőlemeze bal/jobboldalon
- 08 Magtartályfedél nyitása/zárása
- 09 Űritési sebesség
- 10 Független kések indítása
- 11 Automatikus kormányzás/közúti üzemmód

Billentyűzet

A membrános billentyűzet a kartámasztól közvetlenül jobbra található, és a kombájnon kevésbé gyakran használt funkcióinak működtetésére szolgál. A puha, kiemelkedő gombokkal közvetlenül az adott menük érhetőek el a TechTouch terminálon.



Az Ön csendes, de aktív segítőtársa a munkában

A TechTouch terminál az összes kulcsfontosságú művelet kezelőközpontjaként szolgál; érintőképernyővel rendelkezik, emellett az egyedülálló biztonsági navigátor is használható a kívánt képernyő megjelenítéséhez.



Az **Általános információk** képernyő mindig a terminál bal felső sarkában jelenik meg. Kijelzi a motorfordulatszámot és a haladási sebességet. Ezeken kívül itt található még az üzemanyagszint, az AdBlue®, az olaj- és a motorhőmérséklet értékeit jelző műszerek is. A grafikus kijelző a magtartály és az ürítőcsiga aktuális állapotát is megjeleníti.



A könnyen áttekinthető **Kombájn főmenü** mutatja az aktuális és beállított vágóasztal-magasságot, a szalmarázó és rosták szemvesztését és a visszahordási mennyiséget. Ezek alatt található a vágóasztal magasságának jelenlegi beállítása, a cséplődob fordulatszáma, a dobosár nyílása elől/hátul és a rostanyílás felül/alul. Az ikonnal jelzett vezérlőgombok segítségével minden paraméter gyorsan beállítható.



A terminál alsó részén lévő ablakok az **Info plusz képernyők**. Itt a kezelő válogathat a különböző képernyők között, amelyek részletes információt szolgáltatnak a kombájn működéséről. Például egy pillanat alatt információt kaphat a motor és a tengelyek fordulatszámáról, és megbizonyosodhat arról, hogy minden rendszer megfelelően működik-e. Itt a hozamra és a termés nedvességtartalmára vonatkozó információk is láthatók.



A terminál alsó ablakaiban legfeljebb két **kameranézet** jeleníthető meg. A kezelő eldöntheti, hogy állandóan szeretné-e látni a kamera képét a kijelzőn, vagy például csak tolatás közben. A kép egy gombnyomással gyorsan és biztonságosan kinagyítható a teljes képernyőre.

Azért tervezték, hogy az Ön életét egyszerűbbé tegye

- **A nagy, könnyen áttekinthető képernyő** négy részre van osztva, ahol a kezelő kiválaszthatja, hogy mit szeretne látni. Valóban lehetővé teszi, hogy megtalálja a lehető legjobb beállításokat – a lehetőségek logikus sorrendben helyezkednek el, és könnyen lehet navigálni akár a navigátorbillentyűzettel, akár az érintőképernyőn található funkciógombokkal.
- **A színes kijelző** megkönnyíti az információk megértését – a figyelmeztetések jól láthatóan prioritást élveznek.
- **Automatikus terménybeállítás** – akár 10 féle terményhez lehet bizonyos beállításokat rögzíteni a TechTouch terminál menüjében, és ha később kiválasztja valamelyiket, akkor a kombájn automatikusan azokkal a beállításokkal fog működni – pl. rostanyílás, cséplődob-fordulatszám, dobkosárhézag és ventilátor-fordulatszám.
- **A standard kamera opció** a TechTouch terminálba van beépítve, és kiváló rálátást biztosít a kombájn mögötti területre.
- **A terminál felfogatása** lehetővé teszi, hogy a kezelő a lehető legkényelmesebb helyzetbe állíthassa a terminált.



AGCO FUSE® Technologies: Integrált gazdálkodás a Massey Fergusontól



Az AGCO átfogó technológiai stratégiája, az úgynevezett Fuse® Technologies a világ bármely részén tevékenykedő professzionális mezőgazdasági termelők számára lehetővé teszi, hogy a gazdaságukban használt valamennyi eszközt problémamentesen egy állandó kapcsolatot biztosító rendszerbe integrálják. A mezőgazdálkodás átalakítása érdekében olyan precíziós megoldásokat kínál, amelyek a ráfordítások csökkenéséhez, illetve nagyobb hatékonysághoz és jövedelmezőséghez vezetnek.

Az MF Centora és az MF Delta sorozatú traktorokba épített fedélzeti és központi technológiai megoldások egyértelműen jelzik, milyen ütemet diktál a Massey Ferguson a fejlesztés és innováció terén. Az információ hatalom, amikor a munkát jobban és hatékonyabban kell elvégezni. Ez az oka annak, hogy a Massey Ferguson egyszerű és megbízható technológiai megoldásokat kínál, ami verhetetlenül egyszerű használatot, továbbá nagyobb termelékenységet és nyereségességet eredményez magasabb hozamok, alacsonyabb ráfordítások és nagyobb profitok elérésén keresztül.

AGCOMMAND®

Telemetria

Az **AgCommand®** a tökéletes felügyeleti eszköz a nagyvállalatok, bérművelő vállalkozók vagy bárki számára, akinek szüksége van arra, hogy figyelemmel kíséresse az éppen dolgozó munkagépeit – folyamatosan.

Az olyan üzemi adatok gyűjtése, mint a hely, sebesség és cséplés, automatikusan, vezeték nélküli átvitel révén történik, és közel valós időben kerül megjelenítésre egy biztonságos weboldalon – nincs szükség semmilyen speciális szoftver telepítésére.

Minden MF Centora és MF Delta modell gyárilag szerelt **AgCommand®** AM53 dobozzal kerül forgalomba. Használható a Standard plusz vagy az Advanced szint – az utóbbi sokkal részletesebb adatokat szolgáltat, mint például az üzemanyag-fogyasztás, teljesítmény és a fő beállítások.

Rugalmasság, bárhol is jár

Használja ki a gyakorlatban az **AgCommand®** minden előnyét az iPad, iPhone és Android készülékeken elérhető új **AgCommand®** alkalmazással. Az alkalmazás ugyanazokat a funkciókat kínálja, mint az asztali számítógépes változat, lehetővé téve, hogy bárhol és bármikor nyomon kövesse a gépeivel kapcsolatos üzemi adatokat. Használhatja az „előzmények” és a „hatékonysági jelentés” funkciókat, valamint elemezheti a munkaterületen dolgozó gépek tevékenységét.

Integrált információk és működésszabályozás karnyújtásnyira

A legújabb technológia – az **Auto-Guide™** xls automata kormányzási opció segítségével optimalizálhatja a tábla munkatervét, ezáltal nagyobb teljesítményt érhet el, és elkerülheti az improkutív üresjáratokat. A terminálon történő egyszerű beállítást követően az **Auto-Guide™** xls akár 5 cm-es pontosságra is képes. Szükség esetén RTK bázisállomásról származó korrekciós jelet is használhat. Az automatizálásnak köszönhetően a kezelő a gép átfogó működésének optimalizálására összpontosíthat.

A lenullázható napi számlálókból is nyerhető információ például a betakarított terület nagyságára, a felhasznált üzemanyag mennyiségére vagy az időráfordításra vonatkozóan. Táblaneveket lehet beállítani a kezelés egyszerűbbé tétele érdekében, valamint, hogy a kezelő adatokat tudjon gyűjteni a gépek teljesítményéről.

Az **Auto-Guide™** xls rendszer GPS-jelével kombinálva vagy önállóan, a hozammérő és a terménynedvesség-érzékelő (az MF 7380 esetében opció) használata a **TaskDoc Pro csomag** segítségével lehetővé teszi a **hozamtérkép-készítés** és a nedvességérzékelő adatainak közvetlen eljuttatását a helyszíni irodába. Mindez azt jelenti, hogy a nyomon követhetőségre és az adatrögzítésre vonatkozó jövőbeni követelményeknek az Ön eszközei már most megfelelnek, és nagyban hozzájárulnak az Ön eredményes gazdálkodásához.

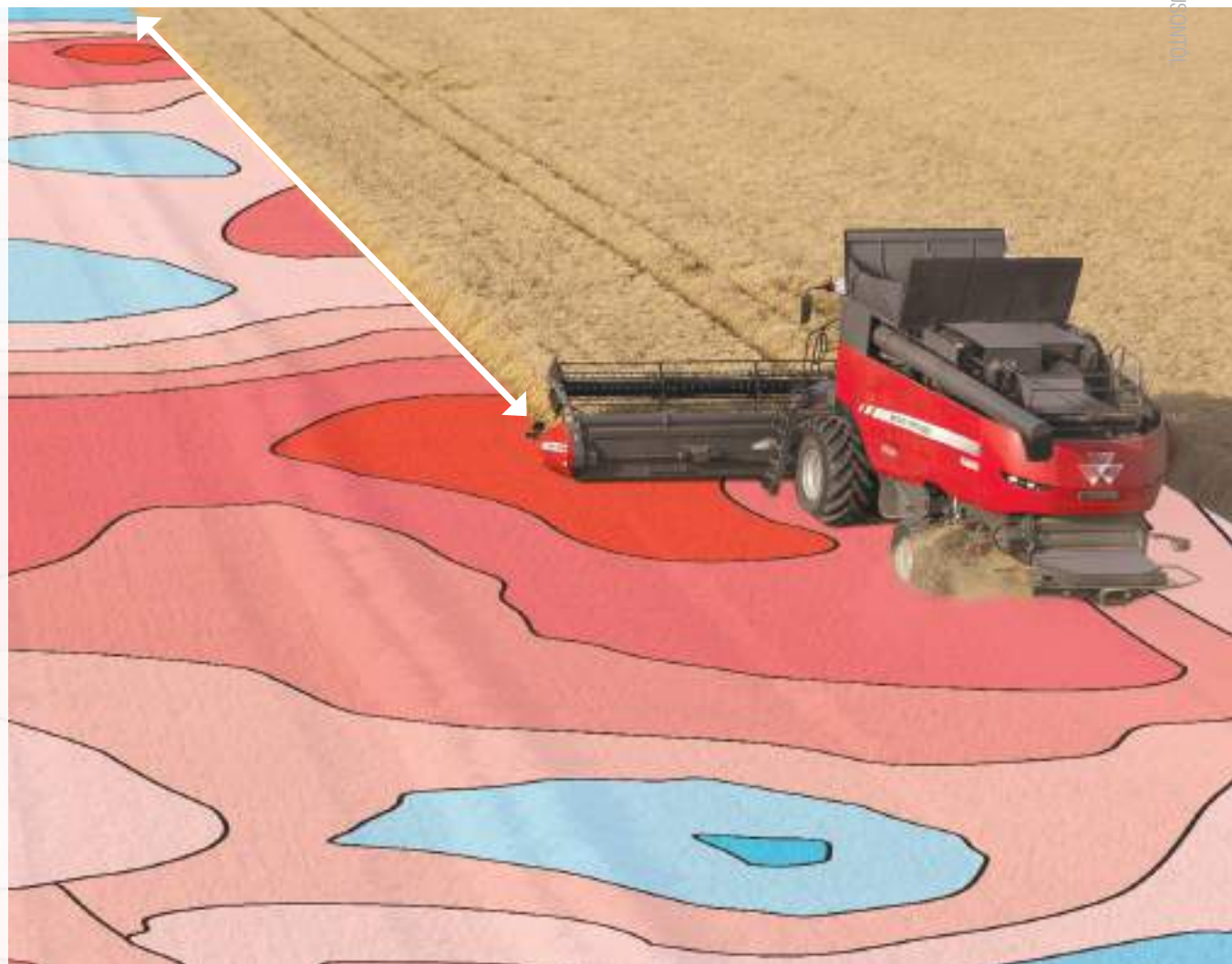

Auto-Guide™ xls

Az éjszaka nem akadály

Az ügyfelek által megfogalmazott elvárások között a munkanapok meghosszabbítása és a biztonság növelése érdekében előkelő helyet foglal el a kifogástalan világítási csomag. Az MF Centora / MF Delta kombájnok alapfelszereltsége a megfelelő helyekre felszerelt, legújabb technológiát képviselő fényforrásokat tartalmaz a gépet körülvevő terület legjobb bevilágítása érdekében. Éjszakai körülmények között nyolc H9 típusú lámpa világítja be a vágóasztalt. A sorkeresésre, tartályürítésre és a gép hátuljának megvilágítására alkalmas kiegészítő lámpák szintén jelentősen megkönnyítik az éjszakai munkát.



Jó kialakítás esetén minden elvégzendő feladat gyerekjátéknak tűnik

Minden Massey Ferguson kombájn egyik legfontosabb jellemzője az egyes részegységek jó hozzáférhetősége és a gyors karbantartás lehetősége, ami betakarítási szezonban nagyon értékes, időben mérhető előnyt jelent.

A kombájn mindkét oldalán megtalálható központositott kenési pontok kialakítása jó példa az időtakarékos újításokra.





A hűtőradiátorok gyorsan hozzáférhetők, ha tisztításra vagy ellenőrzésre van szükség; ez hozzájárul az állásidő csökkentéséhez és az üzemanyag-hatékonyság növeléséhez.



Az egy elemből álló, világítással rendelkező oldalsó panelek könnyű hozzáférést biztosítanak a géphez éjjel és nappal egyaránt, ezáltal az ellenőrzés gyorsasága és rendszeressége következtében növelik a megbízhatóságot.



Az üzemanyag és az AdBlue® folyadék töltőnyílása egy helyen található, ezáltal mindkettő könnyen hozzáférhető. Mindkét folyadék betöltőcsőjében kiegészítő szűrő van a fokozott tisztaság érdekében.



A szecskezési üzemmódból rendrakási üzemmódra váltani egy percet vesz igénybe, ami a kezelés rugalmasságát, de ugyanakkor ennek a nagyon fontos részegységnek a biztonságos meghajtását is biztosítja.



A Maxi-Spreader szecskezéskor egyetlen gombnyomással szállítási helyzetbe emelhető.



A motortér és a magtartály kihajtható létra segítségével közelíthető meg.

Nem az számít, hogy milyen teljesítményt képes leadni a motor, hanem, hogy miként használja fel azt a kombájn



Biztosíthatjuk Önt, hogy az AGCO Power motor az SCR technológia alkalmazásával megfelel a legújabb károsanyag-kibocsátási előírásoknak, vagyis ez az egyik legfejlettebb konstrukciójú motor a piacon. A környezet számára kisebb terhelést jelent, üzemeltetési költségei pedig a legalacsonyabbak közé tartoznak az iparágban. Ezek fontos paraméterek.

Azonban az is fontos, hogyan teljesít – az üzemanyag-ellátást úgy terveztük, hogy lapos nyomatókgörbéje legyen, olyan, amilyenre egy kombájnnak szüksége van ahhoz, hogy terhelés alatt állandó teljesítményt nyújthasson. Ez az alacsony súrlódású hajtással párosítva hihetetlenül alacsony tonnánkénti üzemanyag-fogyasztást és kiváló üzemanyag-felhasználást eredményez.

Ezenfelül azt is pozitívan befolyásolja, hogy meddig képes a kombájn egy tartálynyi üzemanyaggal dolgozni. Az MF Centora és az MF Delta kombájnok 1000 literes üzemanyag- és 120 literes AdBlue®-tartállyal rendelkeznek.

A motortér kialakítása jó hozzáférést biztosít, ami azt szolgálja, hogy a karbantartást gyorsan és egyszerűen lehessen végrehajtani. A továbbfejlesztett kialakítás azt jelenti, hogy a motortér tiszta és biztonságos marad az üzemelés során.

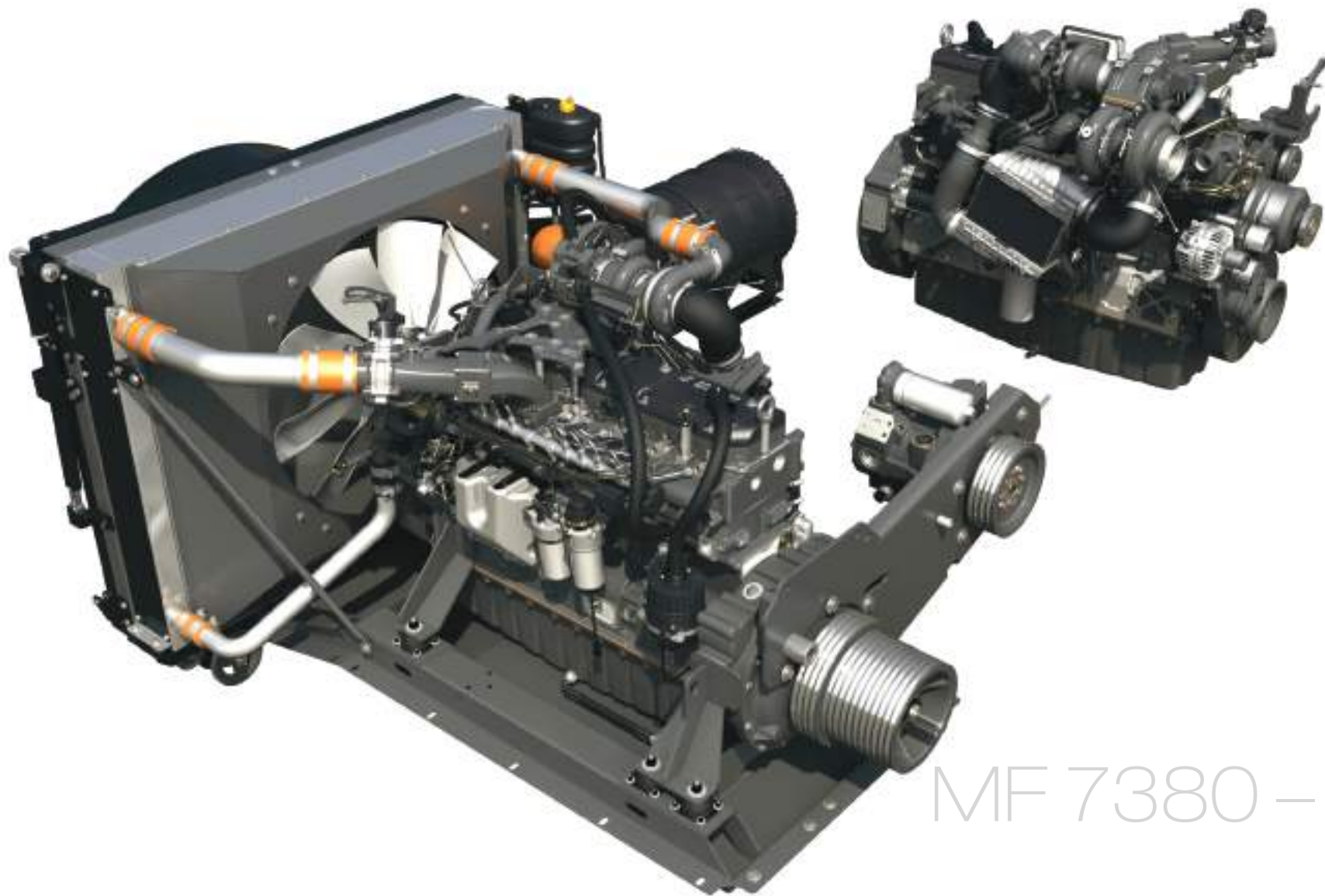

MF 7380 – 379 LE

MF 7382 – 404 LE

MF 9380 – 496 LE

Teljes támogatás. Ott leszünk, amikor szüksége van rá.

Forgalmazói és márkakereskedői hálózatával együttműködve a Massey Ferguson mindig kész mindent megtenni az Ön által vásárolt gép műszaki támogatása érdekében, akkor is, ha ez a megszokottnál több erőfeszítést igényel.



Az AGCO Harvest Promise szolgáltatása
Magabiztosan cselekszünk azért, hogy Ön
biztosan betakaríthassa munkája gyümölcsét



A mezőgazdaság sokszor kemény üzleti vállalkozás, ezért gondoskodunk arról, hogy Ön támogatást kapjon, amikor csak szüksége van rá, különösképpen az év kritikus időszakaiban. Márkakereskedőink elkötelezettek az iránt, hogy megtalálják az Önnek legmegfelelőbb terméket, majd utána a legjobb szervizszolgáltatást és alkatrészellátást nyújtják az Ön tevékenységének támogatása érdekében. Ezzel Ön egy elkötelezett, magasan képzett szakemberekből álló család tagjává válik, akiknek legfőbb célja valódi, csúcsmínőségű szerviztámogatást nyújtani az Ön számára.

Mi ismerjük a mezőgazdaságot és azokat a kihívásokat, amelyekkel minden gazdálkodó szembesül, ezért márkakereskedőink segíteni tudnak Önnek a sikeres jövő megtervezésében. A lízinget, részletfizetést, szerződéses bérleti és hitellehetőségeket egyaránt magukban foglaló finanszírozási megoldásainkkal kapcsolatban forduljon a területileg illetékes márkakereskedőhöz.

Tulajdonát a manager szerviz- és kiterjesztettgarancia-terv segítségével is biztosíthatja. A manager szerviz- és kiterjesztettgarancia-terv* komplett csomag, amelynek célja a traktor átfogó védelme, ideértve a tervszerű karbantartást, a javítást és az AGCO által teljesen lefedett garanciát.

* Előfordulhat, hogy a manager szerviz- és kiterjesztettgarancia-terv nem áll rendelkezésre, vagy elérhetősége piactfüggő. Kérjük, érdeklődjön Massey Ferguson márkakereskedőjénél, hogy megtudja, elérhető-e a szolgáltatás az Ön régiójában. A szolgáltatás csak bizonyos feltételekkel vehető igénybe.

Az AGCO Harvest Promise szolgáltatása keretében vállaljuk, hogy ha esetleg 48 órán keresztül nem tudjuk rendelkezésére bocsátani a szükséges alkatrészeket, akkor márkakereskedői hálózatunk közreműködésével segítünk Önnek, és ha ez sem vezetne eredményre, akkor hozzájárulunk annak a költségeihez, hogy egy bérművelő vállalkozó takarítsa be a terményét, amíg gépe nem lesz újra üzemkész.*

* A szolgáltatás csak bizonyos feltételekkel vehető igénybe. Csak bizonyos piacokon érhető el.

Gondoskodjon vállalkozása költséghatékony jövőjéről

Az üzleti életben sosem elvesztegetett idő és energia, ha valaki felkészül a váratlan dolgokra, és ahol gépekről van szó, ott a nyugalom megfizethetetlen. Biztosítsa be eszközeit a „manager” szerviz- és kiterjesztettséggarancia-terv segítségével.



A **manager** szerviz- és kiterjesztett garancia-terv* egy komplett csomag, amelynek célja a gép átfogó védelme, ideértve a tervszerű karbantartást, a javítást és az AGCO által teljesen lefedett garanciát. Ez a teljes körű háttérrel rendelkező terv a kritikus jelentőséggel bíró részegységekre terjed ki.

Biztonság a gép teljes élettartamára

Ön biztos lehet abban, hogy a „preventív” szervizszolgáltatás a legújabb technológiát használja, magas szinten szakképzett szervizszakemberek közreműködésével. Ezek a sok éves tapasztalattal rendelkező szakemberek mindig rendelkezésre állnak annak érdekében, hogy gépe optimális teljesítménnyel működjön. Mindez a Massey Ferguson által kidolgozott szigorú karbantartási ütemtervnek megfelelően kerül végrehajtásra.

A **manager** tervvel és az említett preventív szervizszolgáltatással az Ön gépe a hosszú élettartama alatt végig tökéletes termelékenységi szintet fog fenntartani. Ennek a csomagnak a legfontosabb tulajdonsága az, hogy Önt soha nem éri semmiféle váratlan többletköltség.

A „preventív” szervizszolgáltatással és karbantartással csökkenthetők gépe fenntartási költségei, így csökkennek a hosszú távú tulajdonlasi költségek is, ami biztosítja vállalkozásának virágzó jövőjét.

Személyre szabott tartalom

A **manager** tervet úgy alakítottuk ki, hogy figyelembe vegye az egyedi szükségleteket. Igénytől függően kiterjesztett garancia is rendelkezésre áll. A manager terv már a gép megvásárlásakor is megköthető, vagy – a további rugalmasság érdekében – a gép regisztrálását követő 12 hónapon belül bármikor aláírható.

A **manager** szerviz- és kiterjesztett garancia-terv megkötése nemcsak a teljes nyugalmat garantálja az Ön és a vállalkozása számára, hanem azt is, hogy a gép újraeladási értéke magasabb és szerviztörténete teljesen dokumentált lesz, a javításokhoz pedig kívül-belül eredeti AGCO alkatrészek kerülnek felhasználásra.

A **manager** szerviz- és kiterjesztett garancia-tervre vonatkozó további tudnivalókkal kapcsolatban mielőbb forduljon bizalommal Massey Ferguson márkakereskedőjéhez.

* Előfordulhat, hogy a **manager** szerviz- és kiterjesztettgarancia-terv nem áll rendelkezésre, vagy elérhetősége piaciüggő. Kérjük, érdeklődjön Massey Ferguson márkakereskedőjénél, hogy megtudja, elérhető-e a szolgáltatás az Ön régiójában. A szolgáltatás csak bizonyos feltételekkel vehető igénybe.

Műszaki adatok

PowerFlow vágóasztal
Rendelkezésre álló vágásszélességek
Motollameghajtás
Kaszasebesség (vágás/s)
Oldalkaszák
Automatikus vágásmagasság-szabályozás
TerraControl II automatikus vágásmagasság-állítás
Terracontrol II Autolevel önszintező vágóasztal
Terracontrol II talajnyomás-szabályozás (talajfelszín követése)
Ferdefelhordó
Láncok száma
Vágóasztal és ferdefelhordó-visszaforgatás
Hyperforma cséplőrendszer
Cséplődob szélessége
Cséplődob átmérője
Verőlécek száma
Fordulatszám-tartomány
Fő dobkosár felülete
Fő dobkosár átfogási szöge
csak MF Centora
Utóverő dob átmérője (mm)
Utóverőkosár felülete (m ²)
Forgó leválasztó átmérője (mm)
Forgó leválasztó fordulatszáma (ford./perc)
Forgóleválasztó kosárfelülete (m ²)
Teljes aktív magleválasztási felület (m ²)
Szalmarázó ládák száma
Lépcsők száma
Szalmarázók leválasztási felülete (m ²)
Teljes leválasztási felület (m ²)

MF Delta 9380	MF Delta 9380 AL	MF Centora 7382	MF Centora 7382 AL	MF Centora 7380	MF Centora 7380 AL
7,7m, 9,2m, 10,7	7,7m, 9,2m			6,8m, 7,7m, 9,2m	
Hidraulikus		Hidraulikus			
1220		1220			
Elektromos		Elektromos			
•	•	•	•	•	•
•	•	•	•	•	•
•	•	•	•	•	•
•	•	•	•	•	•
4 lánc		4 lánc			
•	•	•	•	•	•
1680			1680		
600			600		
8			8		
360 - 1080			360 - 1080		
1,18			1,18		
117,5			117,5		
-			375		
-			0,39		
-			500		
-			480 / 900		
-			1,00		
-			2,57		
-			8		
-			5		
-			7,9		
-			10,47		

	MF Delta 9380	MF Delta 9380 AL	MF Centora 7382	MF Centora 7382 AL	MF Centora 7380	MF Centora 7380 AL
csak MF Delta						
Utóverő dob átmérője (mm)	375				-	
Utóverőkosár felülete (m ²)	0,33				-	
Adagolórotor átmérője (mm)	500				-	
Adagolórotor fordulatszáma (ford./perc)	480 / 950				-	
Adagolórotor kosárfelülete	0,39				-	
Forgó leválasztó típusa	2-rotoros				-	
Rotorok átmérője (mm)	475				-	
Rotorok hossza (m)	4,2				-	
Rotorok magleválasztási felülete (m ²)	3,54				-	
Rotoros magleválasztás átfogási szöge (fok)	150				-	
Rotorok fordulatszáma (ford./perc)	360 - 1000					
Teljes aktív magleválasztási felület (m ²)	5,44					
Tisztítószekrény						
Venturi-rendszer	•	•	•	•	•	•
Teljes rostafelület (m ²)	5,3			5,3		
Ventilátor-fordulatszám állítása	Elektromos			Elektromos		
Ventilátor-fordulatszám (ford./perc)	460 - 1150			460 - 1150		
Lépcsős elrendezésű tisztítórendszer	•	•	•	•	•	•
Elektromosan állítható rosták	•	•	•	•	•	•
Visszahordó rendszer						
Típus	Független utócséplő rendszer			Független utócséplő rendszer		
Visszahordott mennyiség kijelzése	•	•	•	•	•	•
Magtartály						
Magtartály térfogata (liter)	12 500	10 500	12 500	10 500	10 500	10 500
Üritőcsiga típusa	Forgótornyos			Forgótornyos		
Üritési sebesség (liter/másodperc)	120	120	120	120	120	120
Üritőcsiga hossza	Vágóasztal méretétől függően eltérő					
Üritési magasság (minimális)	4,5					
Terménymaradvány-kezelés						
Szalmaszecskázó típusa	Nagy fordulatszámú, nagy tehetetlenségű min-till (minimális talajművelést biztosító) szalmaszecskázó					
Szalmaszecskázó	•	•	•	•	•	•
108 fogazott kés	•	•	•	•	•	•
Elektromosan állítható szecskaterelő lemezek	•	•	•	•	○	○
MaxiSpreader	○	○				
Pelyvaterítő	•	•	•	•	•	•

Műszaki adatok folytatás

	Motor	MF Delta 9380	MF Delta 9380 AL	MF Centora 7382	MF Centora 7382 AL	MF Centora 7380	MF Centora 7380 AL
Gyártmány		SCR (szelektív katalitikus kibocsátáscsökkentési) rendszerrel rendelkező AGCO Power motor		SCR (szelektív katalitikus kibocsátáscsökkentési) rendszerrel rendelkező AGCO Power motor			
Károsanyag-kibocsátási szint		TIER 4					
Úrtartalom (liter)		9,8 (7 henger)		8,4 (6 henger)			
Névleges fordulatszám (ford./perc)		2100		2100			
Max. motorteljesítmény		466 / 343		404 / 297		379 / 279	
Max. motorteljesítmény – rásegítéssel, 2000 ford./perc fordulatszámon (LE/kW)		496 / 365		-			
Üzemanyagtartály úrtartalma (liter)		1000			1000		
DEF (AdBlue®) tartály (liter)		120	120	120	120	120	120
Sebességváltó							
Hidrosztatikus hajtás		•	•	•	•	•	•
Sebességfokozatok száma		4 sebességfokozat – Elektronikus fokozatváltás					
Hajtott hátsó híd		○	○	○	○	○	○
Gumiabroncsok							
Elülső		800/65R32	800/65 R 32	800/65 R 32	800/65 R 32	800/65 R 32	800/65 R 32
Hátsó		500/70-24	500/70-24	500/70-24	500/70-24	500/70-24	500/70-24
Elülső (opcionális)		680/85 R 32	710/75 R 34	680/85 R 32	710/75 R 34	680/85 R 32	800/65 R 32
Elülső (opcionális)		680/85 R 32 CEREXBIB MICHELIN	800/65 R 32 CEREXBIB MICHELIN	680/85 R 32 CEREXBIB MICHELIN	800/65 R 32 CEREXBIB MICHELIN	680/85 R 32 CEREXBIB MICHELIN	800/65 R 32 CEREXBIB MICHELIN
Elülső (opcionális)		710/75 R 34	900/60 R 32	710/75 R 34	900/60 R 32	710/75 R 34	900/60 R 32
Elülső (opcionális)		800/65 R 32 CEREXBIB MICHELIN		800/65 R 32 CEREXBIB MICHELIN		800/65 R 32 CEREXBIB MICHELIN	
Elülső (opcionális)		800/70 R 32 CEREXBIB MICHELIN		800/70 R 32 CEREXBIB MICHELIN		800/70 R 32 CEREXBIB MICHELIN	
Elülső (opcionális)		900/60 R 32		900/60 R 32		900/60 R 32	
Elülső (opcionális)		1050/50 R 32		1050/50 R 32		1050/50 R 32	
Hátsó (opcionális)		600/55 -26.5	600/55 -26.5	600/55 -26.5	600/55 -26.5	600/55 -26.5	600/55 -26.5
Fülke							
Skyline kezelőfülke		•	•	•	•	•	•
Légrugós kezelőülés		•	•	•	•	•	•
Oktatóülés		•	•	•	•	•	•
TechTouch terminál kartámasszal		•	•	•	•	•	•
3D kormányoszlop		•	•	•	•	•	•
Fűtés		•	•	•	•	•	•
Automatikus légkondicionáló		•	•	•	•	•	•
Nagy látószögű tükrök		•	•	•	•	•	•
Tarlómegvilágító és sorkereső lámpa		•	•	•	•	•	•
Multimédiás navigáció		○	○	○	○	○	○

	MF Delta 9380	MF Delta 9380 AL	MF Centora 7382	MF Centora 7382 AL	MF Centora 7380	MF Centora 7380 AL
Elektronika						
Hozamszámláló	•	•	•	•	○	○
Terménynedvesség-mérő	•	•	•	•	○	○
TaskDoc Pro	○	○	○	○	○	○
Auto-Guide™ xls	○	○	○	○	○	○
AgCommand®	•	•	•	•	•	•
ConstantFlow rendszer	•	•	•	•	•	•
Kiegészítők						
Kukoricakészlet	○	○	○	○	○	○
Ventilátorfordulatszám-csökkentés	○	○	○	○	○	○
Magtartály alsó csiga fűmaghoz	○	○	○	○	○	○
Perforált burkolatok	○	○	○	○	○	○
Kerek lyukú rosta	○	○	○	○	○	○
Méreték						
Teljes hossz vágóasztal nélkül (m)	9,95	9,95	9,95	9,95	9,95	9,95
Szélesség vágóasztal nélkül, standard gumibroncsokkal (m)	800/65 R 32 -3,86		800/65 R 32 - 3,86			
Tömeg (kg)	18 400	18 900	17 100	17 600	17 100	17 600





Arra készült, hogy megfeleljen a legnehezebb betakarítási feladatok által támasztott kihívásoknak.

01 PowerFlow vágóasztal

– Akár 10,7 m-es munkaszélességig, folyamatos és egyenletes terménybeadagolást biztosító SuperFlow behordócsigával.

02 Ferdefelhordó

– Kukoricabetakarításhoz is alkalmas ferdefelhordó, rendkívül hatékony többszörös szíjhajtással, amely megbízható hajtást biztosít a PowerFlow vágóasztal vagy egy akár 12 soros kukoricaasztal számára. Az erőteljes hidraulikus visszaforgató rendszer bármilyen eltömődéssel megbirkózik.

03 Nagy tehetetlenségű cséplődob

– Nagy tehetetlenségű cséplődob dörzslécekkel, amely még nehéz körülmények között is nagy teljesítményt biztosít. A Constant Flow rendszer akár 15%-kal magasabb teljesítmény elérését is lehetővé teszi.

04 Nagy igénybevételre tervezett dobkosár

– A jól bevált kosárkialakítás csökkenti a cséplési folyamat energiaigényét, valamint elősegíti a magleválasztást és a teljesítmény növelését.

05 Adagolórotor (MF Delta)

– Az adagolórotor egyenletesen szétosztja a terményt, és gondoskodik a szalma rotorokhoz történő problémamentes továbbításáról.

06 Hi-Separation rotorok (MF Delta)

– A 4,25 m hosszú rotorok kialakításuk következtében energiatakarékosan és gyengéden választják le a szemeket a szalmatömegből.

07 Venturi ventilátorrendszer

– Egyedülálló ventilátorkialakítása révén a rendszer a rendelkezésre álló teljes levegőmennyiség felhasználásával emeli meg és tisztítja ki még a legnehezebb terményt is.

08 Skyline kezelőfülke

– A kényelmes, tágas kezelőfülke az egyedülálló TechTouch terminállal átlátható kezelőfelületet biztosít a kezelő számára.

09 Magtartály

– Az akár 12 500 literes, elektromos működtetésű fedéllel ellátott magtartály nagy térfogatának köszönhetően hosszú ideig képes ürítés nélkül dolgozni a táblán.

10 Motor

– Erőteljes, 7 hengeres, SCR technológiával ellátott AGCO Power motor (MF Delta) a nagyobb üzemanyag-hatékonyság és kisebb károsanyag-kibocsátás érdekében.

11 Nagy fordulatszámú „min-till” szalmaszecskázó

– Többféleképpen állítható, a kiváló szecskázási minőség érdekében 108 fogazott késsel felszerelt, alacsony energiaigényű szecskázó.



MASSEY FERGUSON

A world of experience. Working with you.



CENTORA



DELTA



Web: www.MasseyFerguson.com

Facebook: www.Facebook.com/MasseyFergusonGlobal

Twitter: [Twitter.com/MF_EAME](https://twitter.com/MF_EAME)

Instagram: [Instagram.com/MasseyFergusonGlobal](https://www.instagram.com/MasseyFergusonGlobal)

YouTube: www.YouTube.com/MasseyFergusonGlobal

Blog: Blog.MasseyFerguson.com



A MASSEY FERGUSON® az AGCO világszerte használt védjegye.
© AGCO Limited. 2016 | A-HU-16186/0716 | Hungarian/1217



Felelősségteljes erdőgazdálkodás



H-7522 Kaposújlak, 095/3 hrsz.
Tel: +36-82/713-274, +36-30/336-9804
E-mail: bedenek@kapos-net.hu
WEB: www.bedenek.hu